

SATURN
EVO

KEEP YOUR VAN SAFE.

INSTRUCCIONES DE MONTAJE

KEY CODE

ES

Enseñar el Key Code a su propio
revendedor para solicitar el
DUPLICADO DE LA LLAVE.



Escriba aquí su key code



ESP

4	Kit de instalación
18	Montaje
21	Principio de funcionamiento
21	Manutención
21	Recomendaciones

KIT DE INSTALACIÓN

INDICE

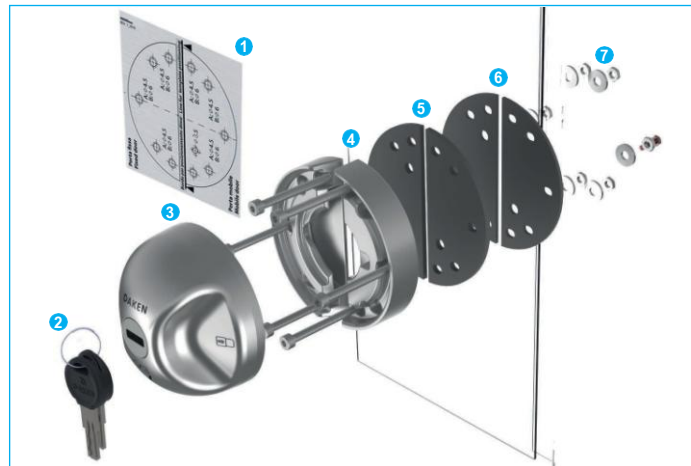

ES

- 1 Plantilla adhesiva por los agujeros
- 2 Llaves
- 3 Armazón en acero inoxidable AISI 304 satinado
- 4 2 Placas en acero inoxidable AISI 304 satinado
- 5 2 Espesores en plástico rígido
- 6 2 Protecciones de goma suave
- 7 Kit de tornillos

Vea aquí el video de instrucciones



MONTAJE

Desde la página 30, están disponibles las imágenes de ayuda para cada fase de instalación, de **A** a **G**.

En la página web WWW.DAKEN.IT puedes visualizar las indicaciones de montaje personalizadas según el modelo de la furgoneta.

FASE 1: ADVERTENCIAS Y POSICIONAMIENTO **A**

- Antes de empezar con el montaje asegurarse que las puertas estén perfectamente alineadas. En caso de desalineación, si posible, efectuar la registración de las mismas puertas.
- Evitar zonas con particulares pliegues de la chapa exterior. Si es necesario, utilizar los espesores de plástico rígidos que encontráis dentro del kit para nivelar las superficies.
- Antes de empezar la perforación, verificar que no haya interferencias u otros elementos interiores.
- Puede ser montado tanto en la puerta trasera, como en la puerta lateral del vehículo.

ATENCIÓN

Prestar especial atención a no montar el cerrojo en la parte lateral anterior entre la puerta del pasajero y la puerta corrediza.

MONTAJE

FASE 2: PERFORACIÓN

B Están previstas varias opciones de perforación según las diferentes necesidades: utilizar la plantilla para individuar, entre los agujeros de perforación disponibles, los que son mejores para propio vehículo. Marcar los puntos de perforación y quitar la plantilla.

Los agujeros tienen que ser realizados en la puerta móvil abierta para no dañar la junta.

C Realizar los agujeros utilizando la tornillería más adecuada al montaje en su propio vehículo:

A. Montaje con tornillos largos, arandelas y tuercas: agujeros $\varnothing 4.5$.

B. Montaje con tornillos cortos e insertos roscados para chapas finas, max 2.5 mm: agujeros $\varnothing 6$.

Aconsejamos de perforar inicialmente con una punta de diámetro inferior y posteriormente con una punta según el diámetro elegido.

- Realizar 1 agujero $\varnothing 3.5$ en la puerta móvil/corrediza.

Los dos montajes no son incompatibles entre ellos: según las exigencias y/o preferencias, es posible utilizare donde es necesario en parte tornillos cortos (con agujeros $\varnothing 6$) y en parte tornillos largos (con agujeros $\varnothing 4.5$).

- Una vez realizados los agujeros, limpiar la superficie de la puerta, quitando eventuales babas de tratamiento. Es aconsejable atornillar a fondo los agujeros y tratar la superficie perforada con pintura anticorrosiva.

D Si se utilizan los tornillos cortos, proceder con el montaje de los insertos enroscados con abrazadera específica.

MONTAJE

FASE 3: MONTAJE DE LAS PLACAS

- Colocar las dos protecciones de goma suave y las dos placas en correspondencia de los agujeros según el siguiente criterio **E**:
 - **Placa recta:** en la puerta móvil
 - **Placa alisada:** en la puerta o chapa fija
- Disfrutando los agujeros con forma de ojales, regular el posicionamiento de la placa alisada.

Si es necesario utilizar los espesores de plástico para alinear las placas.

- Terminar el montaje con tornillos M4 largos o cortos, según el tipo de montaje escogido antes.
- Cortar la parte excedente de los tornillos para no dañar la guarnición del vehículo.

FASE 4: MONTAJE CASQUETE

ATENCIÓN No quiten el Sello de Garantía en la parte posterior del casquete. Si removido, el producto acaba de estar protegido por la garantía.

- Abrir la puerta móvil y aplicar el casquete encima de la placa. Rotar el casquete de 180° **F**.
- En el interior de la puerta móvil, fijar el casquete en la chapa con el tornillo de fin de carrera M3,5x14 **G**.
- Verificar el correcto funcionamiento del producto completo.

PRINCIPIO DE FUNCIONAMIENTO

APERTURA

- Introducir la llave y girarla en el sentido horario de 180°; rotar el casquete en el sentido opuesto. Rotar la llave de 180° en el sentido antihorario y extraerla. El cerrojo NO está asegurado.

CIERRE

- Introducir la llave y girarla en el sentido horario de 180°; rotar el casquete en el mismo sentido hasta que los símbolos del candado sean visibles en eje vertical. Rotar la llave de 180° en el sentido antihorario y extraerla. El cerrojo está asegurado.

MANUTENCIÓN

- Engrasar con producto específico el cilindro cada 2500 ciclos aproximadamente y en cualquier caso cada 4 meses. Es aconsejable una grasa lubricante silicizada spray.
- Durante las normales operaciones de limpieza del vehículo evitar chorros de agua directamente sobre el cerrojo.
- Verificar periódicamente el correcto funcionamiento del producto.

RECOMENDACIONES

- La aseguración de las puertas es a exclusiva discreción del usuario;
- Hacer efectuar la instalación del producto por personal especializado;
- No fuercen la apertura con la llave ejerciendo una fuerza excesiva;
- Utilizar solamente la llave presente en el kit para abrir y cerrar el sistema;
- Utilizar solamente los componentes originales proporcionados en principio;
- Junto al cierre del cerrojo, siempre es aconsejable el cierre centralizado del vehículo.

A

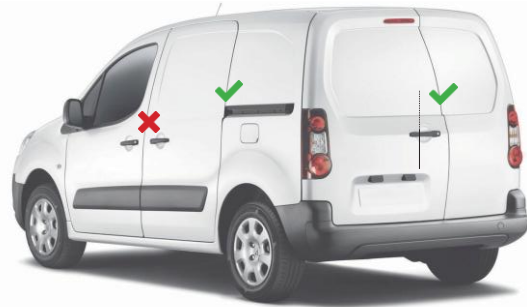
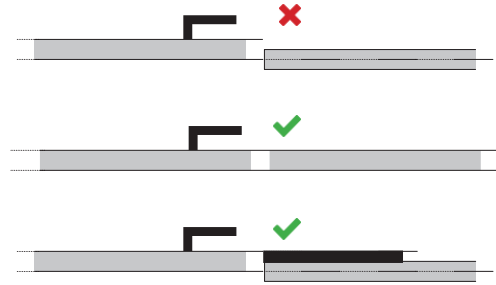

B

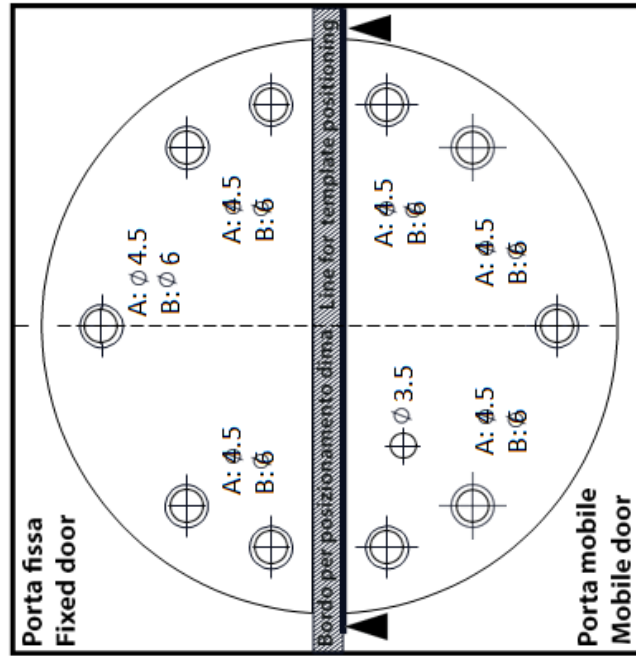

E

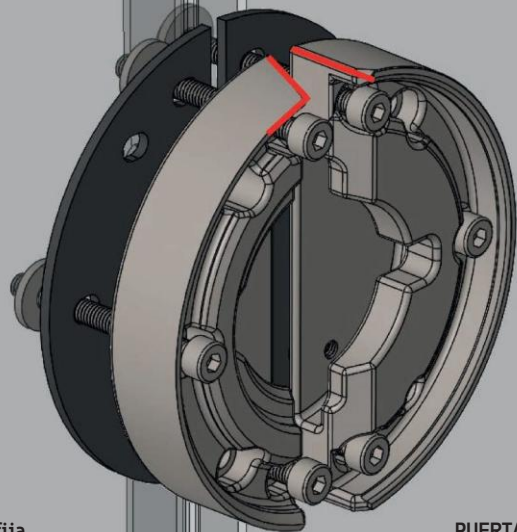

Chapafija

PUERTA MÓVIL

34

F



G

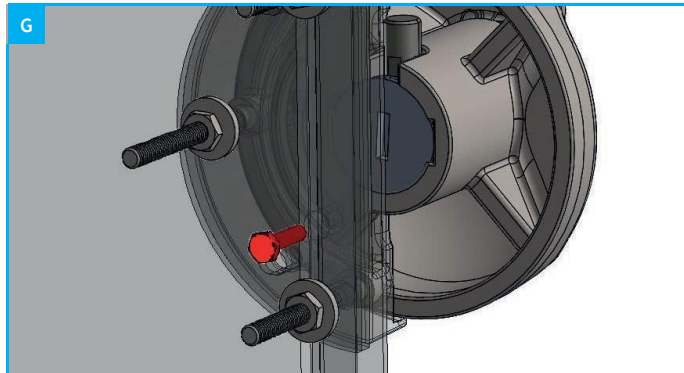

35



www.erke.biz